

PROSJEKTBEKRIVELSE

Organisering av reiselivet i Salten

Oktober 2013

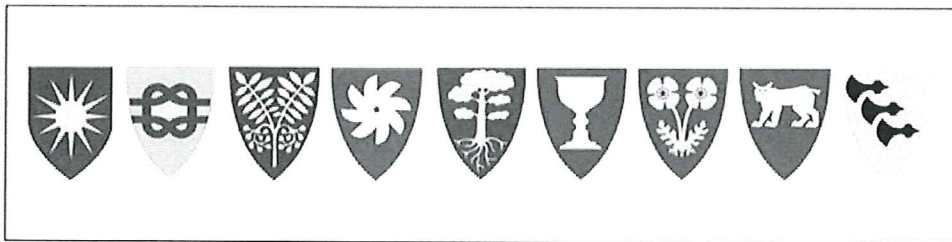

2

Innhold

1. Innledning
2. Mandat
3. Faseinndeling av prosjektet
4. Prosjektorganisering
5. Fremdrift og arbeidsdeling
6. Økonomi
7. Rapportering / evaluering

1. Innledning

Salten Regionråd har med forankring i Saltenstrategiene 2012-2016 tatt initiativet til utforming av et prosjekt for en helhetlig organisering og utvikling av reiselivet i Salten, herunder kommunene Beiarn, Bodø, Fauske, Gildeskål, Hamarøy, Meløy, Saltdal, Steigen, Sørfold og Tysfjord. Prosjektets arbeid følger et mandat gitt av Salten Regionråd og kommunene i Salten.

Reiselivsnæringen er en av verdens raskest voksende næringer, og Salten har gode muligheter for å ta sin del av den nasjonale og internasjonale veksten. Regjeringen har blant annet valgt å satse særskilt på reiselivsnæringen. Dette valget er gjort på bakgrunn av reiselivsnæringens potensial for videre verdiskaping, de naturgitte fordelene Norge har og næringens store betydning som distriktsnæring. Fra nasjonalt hold er det gitt føringer som vil få betydning for kommunene i Salten når det gjelder den framtidige organiseringen av reiselivet.

Det skal gjennomføres et nasjonalt pilotprosjekt hvor formålet er å gjennomføre en prosess for å bidra til en framtidig felles organisering av reiselivet i Salten. Dette skal bidra til økt verdiskaping og produktivitet i reiselivsnæringen i Salten.

2. Mandat

Salten Regionråd har vedtatt følgende mandat for prosjektet "Organisering av reiselivet i Salten" i SR-sak xx/13:

Salten Regionråd og kommunene i Salten har besluttet at det skal settes i gang en felles satsing omkring reiselivet i Salten. Prosjektet skal være en nasjonal pilot hvor de nasjonale føringene skal legges til grunn, og prosessen skal være tuftet på nærings- og opplevelsesutvikling innenfor reiselivet. Prosjektet skal også ses i sammenheng med landsdelsselskapet og skal forankres i hele Salten.

Prosjektet skal:

- a) Gjennom prosjektperioden komme fram til en framtidig organisering av reiselivet i Salten, herunder
 - a. Gjennomføre en reiselivskonferanse for Salten som en oppstart på prosjektet.
 - b. Utvikle en mulighetsskisse over ulike tiltak/forretningsområder som kan løses i fellesskap, både eksisterende og eventuelle nye oppgaver
 - c. Vurdere hvilket apparat / destinasjonsselskap som er mest hensiktsmessig i Salten, herunder
 - i. Marked
 - ii. Produktutvikling
 - iii. Vertskapsrollen
 - d. Skissere hvordan selskapet kan organiseres
 - e. Etablere forslag til finansieringsmodell

3. Faseinndeling av prosjektet

Fase 1: Oppstart / forankring

Fase 2: Prosess, her skal alle kommunene involveres, samt relevante fagmiljø og aktører.

Fase 3: Høringsfase – kommunene, næringen, fagmiljøer

Fase 4: Sluttbehandling i Salten Regionråd og i kommunestyrene i Salten

4. Prosjektorganisering

Prosjektet er organisert på følgende måte:

Oppdragsgiver: Salten Regionråd
 Prosjektansvarlig: Visit Bodø på vegne av alle kommunene
 Prosjektleder: Avklares av prosjekansvarlig

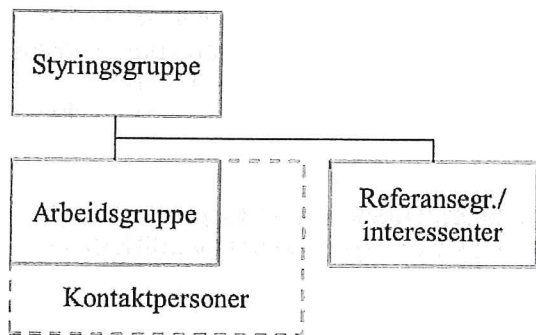

Styringsgruppe

Styringsgruppen består av et utvidet Arbeidsutvalg.

Arbeidsgruppe/Kontaktpersoner

Arbeidsgruppen kan bestå av representanter / fagpersoner som representerer reiselivsnæringen, Nordland fylkeskommune, Universitetet i Nordland, Salten Regionråd, kommunene mf.

Referansegruppe/interessenter

Oppnevnes etter behov.

5. Fremdrift og arbeidsdeling

5.1. Tidsrom

Prosjektperioden er fra 1.1.2014 til 31.12.2014

5.2 Arbeidsdeling

Salten Regionråd ber om at Visit Bodø på vegne av kommunene påtar seg å være prosjektansvarlig. Det er viktig at alle kommunene og reiselivsnæringen, samt relevante kompetansemiljøer involveres i prosessen.

En eksakt prosjektplan utarbeides underveis i samråd med styringsgruppen.

6. Økonomi

Det tas sikte på å finansiere prosjektet gjennom et spleiselag mellom Nærings- og handelsdepartementet, Nordland fylkeskommune og Regionalt næringsfond i Salten. Prosjektet gjennomføres under forutsetning av at finansiering kommer på plass.

Økonomisk ramme: 1,4 mill NOK med følgende fordelingsnøkkel:

NHD: 50 %
 NFK: 25 %
 RNF: 25 %

Reise-/arbeidsutgifter i prosjektet:

1. De av styringsgruppens medlemmer som ikke har frikjøp til dette arbeidet kan få dekket tapt arbeidsfortjeneste etter KS satser.
2. For reiser gjelder dekning etter statens satser.

Følgende kostnader følger prosjektet:

3. Kostnader til ekstern bistand
4. Kostnader til prosessgjennomføring

7. Rapportering/Evaluering

Prosjektansvarlig skal

- Rapportere underveis i prosessen til relevante aktører
- Utarbeide en endelig rapport
- Presentere resultat av rapporten etter avtale

Arbeidet skal lede fram til et forslag til organisasjonsmodell som regionrådets medlemmer skal få til vurdering. Et siktemål er at man går inn for å etablere et felles destinasjonsselskap etter en utarbeidet modell.

En foreløpig rapport med forslag legges frem for kommunestyrene for innspill før sluttrapport med forslag forelegges Salten Regionråd og kommunestyrene for behandling.

6

SR-sak 45/13 PROSJEKTET "ORGANISERING AV REISELIVET I SALTEN

Innledning:

I regionrådsmøtet den 19. september 2013 tok regionrådet initiativet til utforming av et prosjekt for en helhetlig organisering og utvikling av reiselivet i Salten. Det legges nå frem et utkast til prosjektskisse for prosjektet "Organisering av reiselivet i Salten".

Gjennom dette initiativet skal det gjennomføres et nasjonalt pilotprosjekt hvor formålet er å gjennomføre en prosess for å bidra til en framtidig felles organisering av reiselivet i Salten. Dette skal bidra til økt verdiskaping og produktivitet i reiselivsnæringen i Salten.

Beskrivelse:

Prosjektet skal:

- a) Gjennom prosjektperioden komme fram til en framtidig organisering av reiselivet i Salten, herunder
 - a. Gjennomføre en reiselivskonferanse for Salten som en oppstart på prosjektet.
 - b. Utvikle en mulighetsskisse over ulike tiltak/forretningsområder som kan løses i fellesskap, både eksisterende og eventuelle nye oppgaver
 - c. Vurdere hvilket apparat / destinasjonsselskap som er mest hensiktsmessig i Salten, herunder
 - i. Marked
 - ii. Produktutvikling
 - iii. Vertskapsrollen
 - d. Skissere hvordan selskapet kan organiseres
 - e. Etablere forslag til finansieringsmodell

Prosjektperioden foreslås å ha en varighet til 1.1.2014 til 31.12.2014.

Forslag til organisering:

Oppdragsgiver: Salten Regionråd
Prosjektansvarlig: Visit Bodø på vegne av alle kommunene
Prosjektleder: Avklares med prosjektansvarlig

Styringsgruppe

Styringsgruppen består av et utvidet Arbeidsutvalg, eventuelt at regionrådet oppnevner representanter til en styringsgruppe.

Arbeidsgruppe/Kontaktpersoner

Arbeidsgruppen kan bestå av representanter / fagpersoner som representerer reiselivsnæringen, Nordland fylkeskommune, Universitetet i Nordland, Salten Regionråd, kommunene mfl.

Referansegruppe/interessenter

Oppnevnes etter behov.

Budsjett og finansiering:

Det tas sikte på å finansiere prosjektet gjennom et spleiselag mellom Nærings- og handelsdepartementet, Nordland fylkeskommune og Regionalt næringsfond i Salten. Prosjektet gjennomføres under forutsetning av at finansiering kommer på plass.

Det legges inn midler til et årsverk, herunder lønn og sosiale kostnader, kontorkostnader, reisekostnader, midler til ekstern bistand ved behov, midler til planlegging og gjennomføring av en reiselivskonferanse og øvrige kostnader. Eksakt prosjekt settes opp av prosjektansvarlig.

Økonomisk ramme: 1,4 mill. NOK med følgende fordelingsnøkkel:

NHD: 50 %

NFK: 25 %

RNF: 25 %

Vurdering:

Reiselivsnæringen er en av verdens raskest voksende næringer, og Salten har gode muligheter for å ta sin del av den nasjonale og internasjonale veksten. Regjeringen har blant annet valgt å satse særskilt på reiselivsnæringen. Dette valget er gjort på bakgrunn av reiselivsnæringens potensial for videre verdiskaping, de naturgitte fordelene Norge har og næringens store betydning som distriktsnæring.

Fra nasjonalt hold er det gitt føringer som vil få betydning for kommunene i Salten når det gjelder den framtidige organiseringen av reiselivet. NHD har tilgjengelige midler til en slik prosess som her skisseres, og kan derfor være med som finansør.

Det anbefales at det nå settes i gang en felles satsing omkring reiselivet i Salten gjennom et nasjonalt pilotprosjekt hvor de nasjonale føringene skal legges til grunn, og hvor prosessen skal være tuffet på nærings- og opplevelsesutvikling innenfor reiselivet. Prosjektet må også ses i sammenheng med landsdelsselskapet og skal forankres i hele Salten.

Visit Bodø oppfordres til å påta seg å være prosjektansvarlig på vegne av kommunene i Salten. Dette er forankret hos kommunene gjennom deres reiselivsrepresentanter. Som prosjektansvarlig må Visit Bodø påta seg å utarbeide en endelig projektskisse, samt sende søknad til relevante aktører om finansiering av prosessen.

Salten Regionråd kan bidra økonomisk gjennom regionalt næringsfond når det foreligger en søknad. Prosjektansvarlig må rapportere underveis i prosessen og får ansvaret for å utarbeide en endelig rapport med en anbefaling om hvordan man kan få til en framtidig felles organisering av reiselivet i Salten.

Arbeidsutvalgets behandling

Arbeidsutvalget behandlet saken i møte 12. november 2013 under AU-sak 73/13, og legger den frem for Regionrådet med følgende

Forslag til vedtak:

1. Salten Regionråd tar initiativet til å sette i gang et nasjonalt pilotprosjekt hvor formålet er å gjennomføre en prosess for å bidra til en framtidig felles organisering av reiselivet i Salten. Dette skal bidra til økt verdiskaping og produktivitet i reiselivsnæringen i Salten.
2. Prosjektet settes i gang under forutsetning av at finansiering kommer på plass.
3. Tysfjord kommune inviteres til å delta i prosessen da de er medlem i Reiseliv i Hamsuns Rike.
4. Visit Bodø oppfordres til å påta seg å være prosjektansvarlig på vegne av kommunene i Salten. Som prosjektansvarlig må Visit Bodø påta seg å utarbeide en endelig prosjektskisse og søknad om finansiering av prosessen.
5. Saken oversendes kommunene hvor Salten Regionråd ber om at kommunestyrene slutter seg til prosjektskissen.

Trykt vedlegg:

Prosjektskisse

Bodø, den 15.11.2013

Kjersti Bye Pedersen
sekretariatsleder



9

Utskrift fra møteprotokoll

Møte i: Salten Regionråd

Dato: 22. november 2013

Sak: SR-sak 45/13 Prosjekt "organisering av reiselivet i Salten"

Enstemmig vedtak:

1. Salten Regionråd tar initiativet til å sette i gang et nasjonalt pilotprosjekt hvor formålet er å gjennomføre en prosess for å bidra til en framtidig felles organisering av reiselivet i Salten. Dette skal bidra til økt verdiskaping og produktivitet i reiselivsnæringen i Salten.
2. Prosjektet settes i gang under forutsetning av at finansiering kommer på plass.
3. Tysfjord kommune inviteres til å delta i prosessen da de er medlem i Reiseliv i Hamsuns Rike.
4. Visit Bodø oppfordres til å påta seg å være prosjektansvarlig på vegne av kommunene i Salten. Som prosjektansvarlig må Visit Bodø påta seg å utarbeide en endelig prosjektskisse og søknad om finansiering av prosessen.
5. Saken oversendes kommunene hvor Salten Regionråd ber om at kommunestyrene slutter seg til prosjektskissen.

10

15 MAI 2014

14/383



Søknad sendes:
Saltedal kommune, Plan og utvikling
Rådhuset, Rognan

Tiltakshaver			
Navn:	Sigurd Kristensen	Telefon (dagtid)	Mobiltelefon
E-postadresse:	SI-ARNTK@ONLINE.NO		94408803
Adresse:	Vik	Postnr.	Poststed
		8250	Rognan

SØKNAD OM DISPENSASJON

Det søkes om dispensasjon for følgende eiendom				
Gnr.	Bnr.	Fnr.	Snr.	Eiendommens adresse
45	1-2-3 4-5-11 38-57			Vik, 8250 Rognan

Det søkes med dette om dispensasjon fra:

<input type="checkbox"/>	Kommuneplanens bestemmelser
<input checked="" type="checkbox"/>	Reguleringsplan
<input type="checkbox"/>	Bebyggelsesplan
<input type="checkbox"/>	Plan- og bygningsloven
<input type="checkbox"/>	Teknisk forskrift
<input type="checkbox"/>	Vegloven
<input type="checkbox"/>	Annet:

Det søkes om dispensasjonen fra følgende bestemmelse/forskrift, for å bygge:

Det søkes om dispensasjon fra følgende bestemmelser:

For følgende tiltak:

Forlengelse av skogsbilvei

11

Dagens bruk av området evt. viktig historikk m.m. (miljøfriluftsliv, natur, landbruk, helse, sikkerhet, tilgjengelighet).

Vedhogst
Utgangspunkt for hytteområder

Begrunnelse for å søke dispensasjon er (angi evt. fordeler/ulempene dispensasjonen medfører):

Få parkeringsplass mer usjenert.
Ligger nå på toppen av åsen.
Lettere tilkomst til hytteområder.

Sted og dato

Vih den 14/5-14

Underskrift

S. Kristensen

12



Ortofoto - adkomstveg og parkering

Saltdal kommune

28.05.2014

Målestokk 1:2000

Enhet- Plan, utvikling, bygg og teknisk drift

13



Ortofoto - adkomstveg og parkering

Saltdal kommune

28.05.2014

Målestokk 1:2000

Enhet- Plan, utvikling, bygg og teknisk drift

Årsmøte i Vik Vestre grunneierlag.

Den 6. mai 2014.

Tilstede: Sigurd Kristensen, Hugo Jensen, Karstein Vik, Harald Kristensen, Torleif Vik, Magne Nilsen, Ingvar Ramsvik og Karl Erik Jensen.

Sak 1/14. Årsmelding lagt frem, enstemmig godkjent.

Sak 2/14. Regnskap lagt frem, enstemmig godkjent.

Sak 3/14. Elgjakt. Det betales fast 2500 pr dyr for de som er tildelt, uavhengig av felte dyr. For tilleggsdyr betales 2500 for hvert felte dyr.

Jaktareal. Utbytte utbetales etter areal. Fellesteigen beregnes til 11000 mål.

Sak 4/14. Forlengelse av vei over høgda. Grunneierlaget tar en avgjørelse når det totale kostnadsoverslaget foreligger. Fordelingen av kostnadene kommer vi tilbake til. Det søkes om tillatelse til forlengingen fortløpende.

Sak 5/14. Valg. Hugo Jensen og Sigurd Kristensen enstemmig gjenvalgt.

Sak 6/14. Eventuelt. Leder tar kontakt med Jordskifteverket for å klargjøre saksgang og ev kostnader i forbindelse med oppgang av uklare grenser.

Tillatelse til å kjøre med ATV til Krokvann avgjøres av grunneierlaget.

Utmarksgjerde. Grunneierlaget bevilger 10000 til arbeidet. Torleif organiserer arbeidet.

Magne går vegtrase med Morgenstjerne.

Ingvar Ramsvik



Magne Nilsen



Torleif Vik.



Vedlegg nr. 1

15

Hilde Pedersen
Blåbærveien 10

8230 SULITJELMA

Sulitjelma, 7. mai 2014

Saltdal kommune
Kirkegata 23

8250 ROGNAN

Søknad om dispensasjon.

I forbindelse med planlagt utbygging av min hytte i Såki, Gnr: 67 Bnr: 1 Fnr: 131 søker jeg herved om dispensasjon fra kommuneplanens arealdel. Etter planlagt utbygging vil hytta ha et BRA på 95,8 kvm, noe som er innenfor kommuneplanens arealdel for fritidseiendommer. Men siden vi har et uthus på ca 15 kvm fra før så overstiger vi totalt sett arealdelen.

Årsaken til utbyggingen er at vi etter hvert har blitt en stor familie og trenger derfor større plass. Vi tilpasser utvidelsen av hytta til eksisterende modulmål fra Saltdalshytta. Annekset som vi planlegger vil bli to moduler bredt og to moduler langt, og kjøkkendelen i hovedhytta utvides med en modul, samt at stua trekkes fram slik at frontveggen blir rett (uten dagens innhuk). En modul er 1,2m. Det vil ikke bli noen endringer på gesimshøyde eller mønehøyde.

Jeg tillater meg å opplyse om at det i planbestemmelsene til Fauske kommunes arealdel er tillatt med fritidsbebyggelse på inntil 120 kvm.

Det er også gitt nabovarsel til samtlige hytteeiere som har innsyn til min hytte, og som ligger nærmere enn 300 meter. Alle har gitt sitt forhåndssamtykke.

Med vennlig hilsen

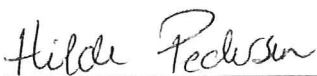

Hilde Pedersen

Vedlegg 10

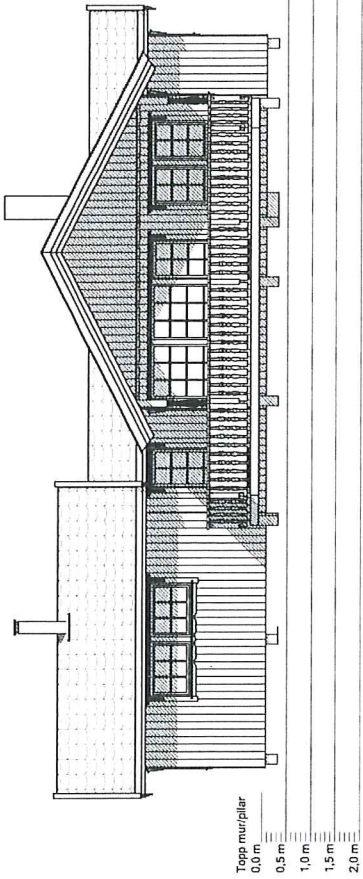

Topp mur/pilar
0,0 m
0,5 m
1,0 m
1,5 m
2,0 m

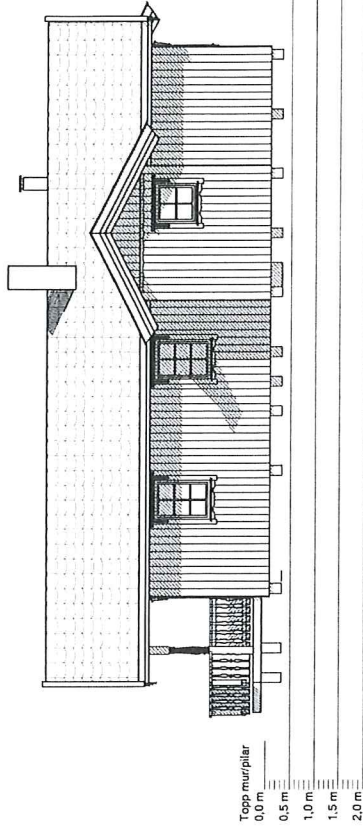

Topp mur/pilar
0,0 m
0,5 m
1,0 m
1,5 m
2,0 m

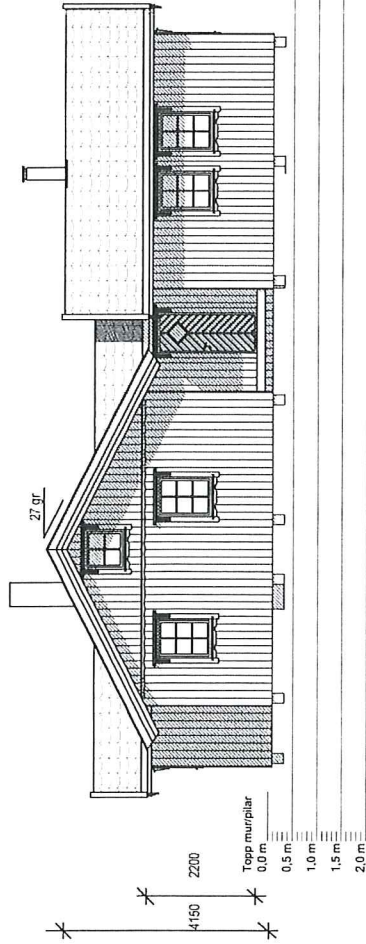

Topp mur/pilar
0,0 m
0,5 m
1,0 m
1,5 m
2,0 m

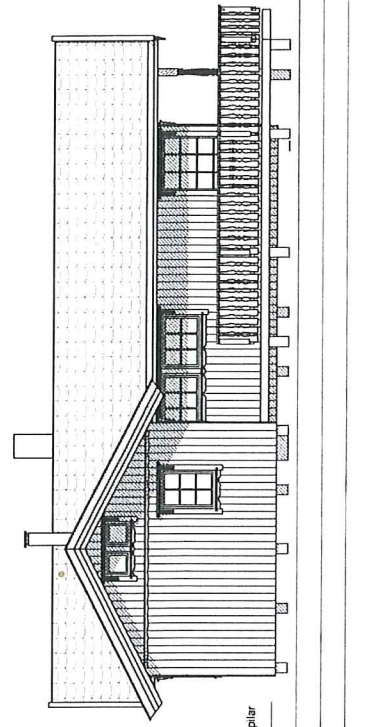

Topp mur/pilar
0,0 m
0,5 m
1,0 m
1,5 m
2,0 m

01 11.04.2014M Satt inn tidsted i annek

Tilfellehavør		Hilde Pedersen		Type: Utg.pkt. Evesesdal	
Byggeblass:		Kommune:		Br. areal: 09.04.2014	
Gnr:		Bnr:		Tegner: IM	
Mal: 1 : 100		Ark: 502		Tegn.nr.: D497	
Fagsider					

SALDALSHYTTA
8255 RØKLAND
Tlf.: 7568 1600 Fax: 7568 1610
E-post: post@saldalshytta.no

NB! Nøyaktig plassering av bæresøyler og dimensjonering av dragere beregnes i hvert tilfelle, avhengig av type taktekke og lokale snølastkrav.
For å unngå feil og misforståelser må derfor byggherre sørge for at alle aktører i prosjektet har oppdaterte tegninger med siste revisjon.
© Tegningen er beskyttet i henhold til lov om opphavsrett. Kan ikke benyttes uten tillatelse fra Saldalshytta

18

Vedlegg 7

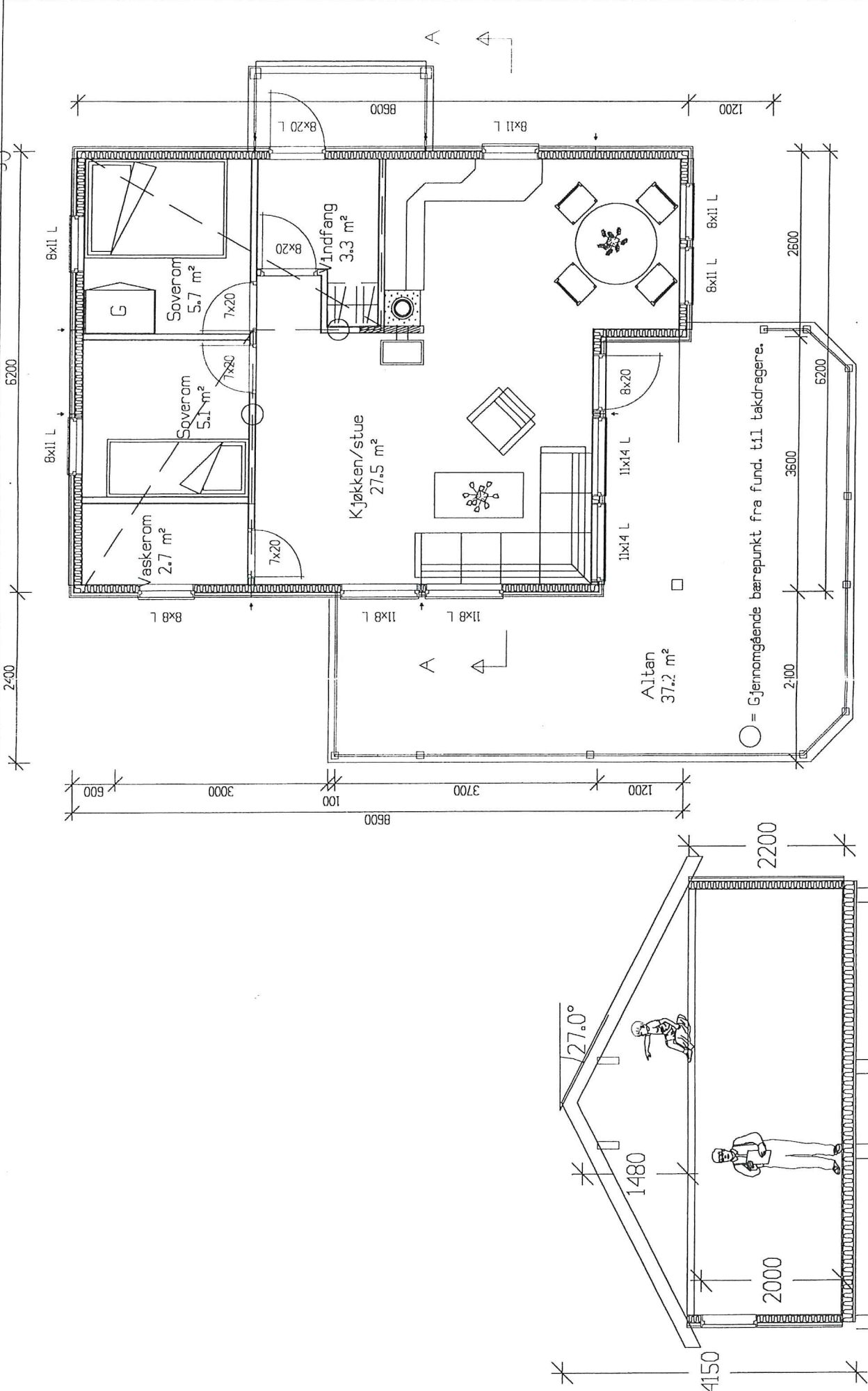

SALTDALSHYTTA		Type: Utg.pkt. Evenesdal	
8265 Reklund		Etasj. 4,2 m²	
Tlf: 76681600		Dato: 21.08.2002	
E-post: post@saltdalshytta.no		Tegn: JPP	
Fax: 76681610		Prosjekt: N245	
Grunnlagt		Mål 1: 50	
Skr: Brr		Tegn: 502	
PLAN		© Tegningen er beskyttet i.h.t. lov om opphavsrett.	

Tegningen kan ikke benyttes uten tillatelse av Saltdalshytta

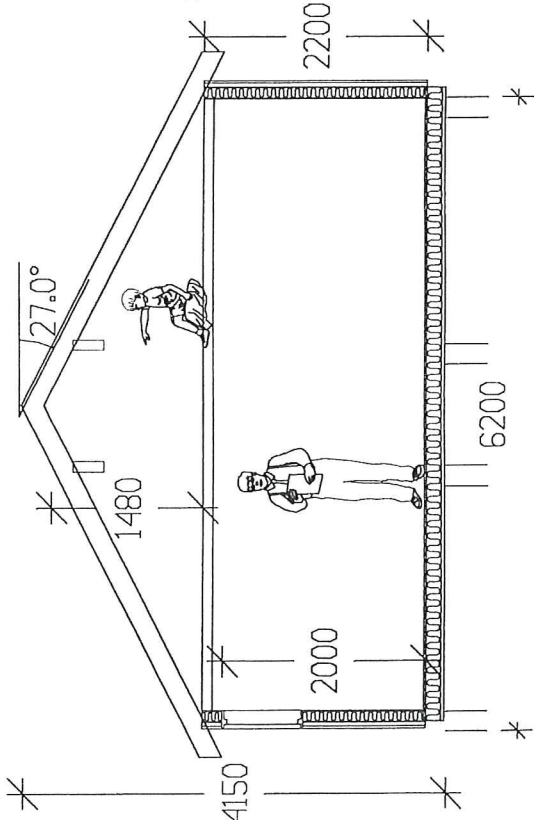

DACA Design System

Vedlegg 8

19

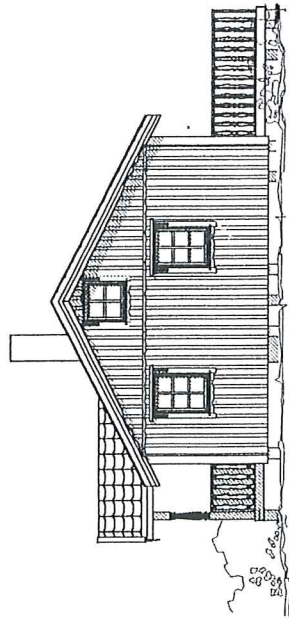
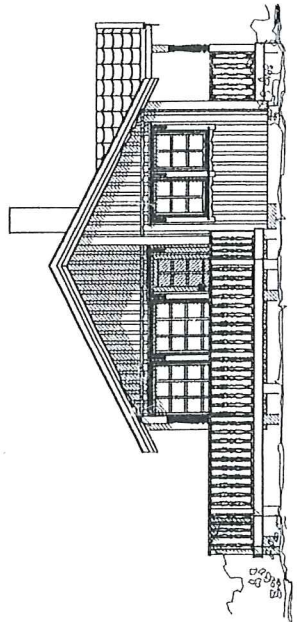
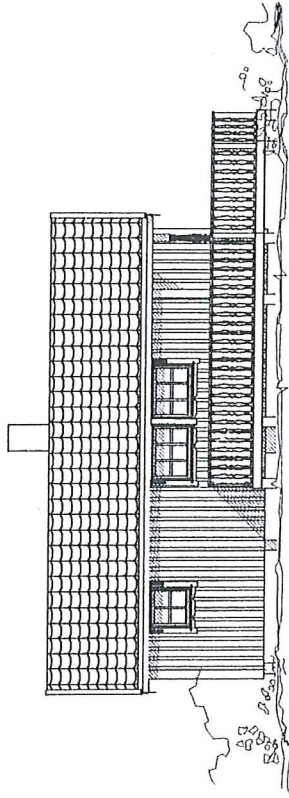
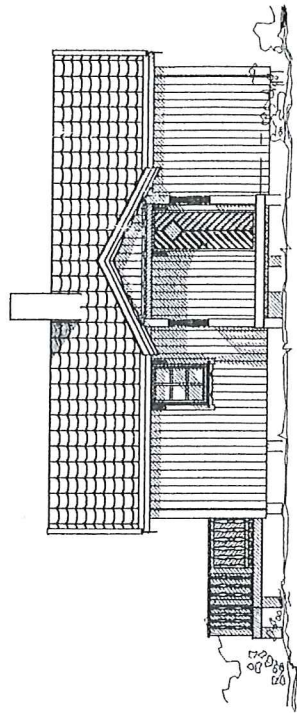

60/03

01_18.10.2002 JPP REV

DINA TEGNEN SYSTEM

SALTDALSHYTTA

2255 Reikland
Tlf: 76681000 Fax: 76681010
E-post: post@saltdalshytta.no

Tilleggsnavn: Hilde Pedersen		Type: Utgipkt Evenesdal	
Byggeskisse:		Etareal: 69,2 m ²	Dato: 21.08.2002
Kommune:		Skiss:	Tegn: JPP
Gnr:	Bnr:	Mål: 1 : 100	Prosjekt: N245
FASADER		Tegn: 501	

Tegningen kan ikke benyttes uten tillatelse av Saltdalshytta

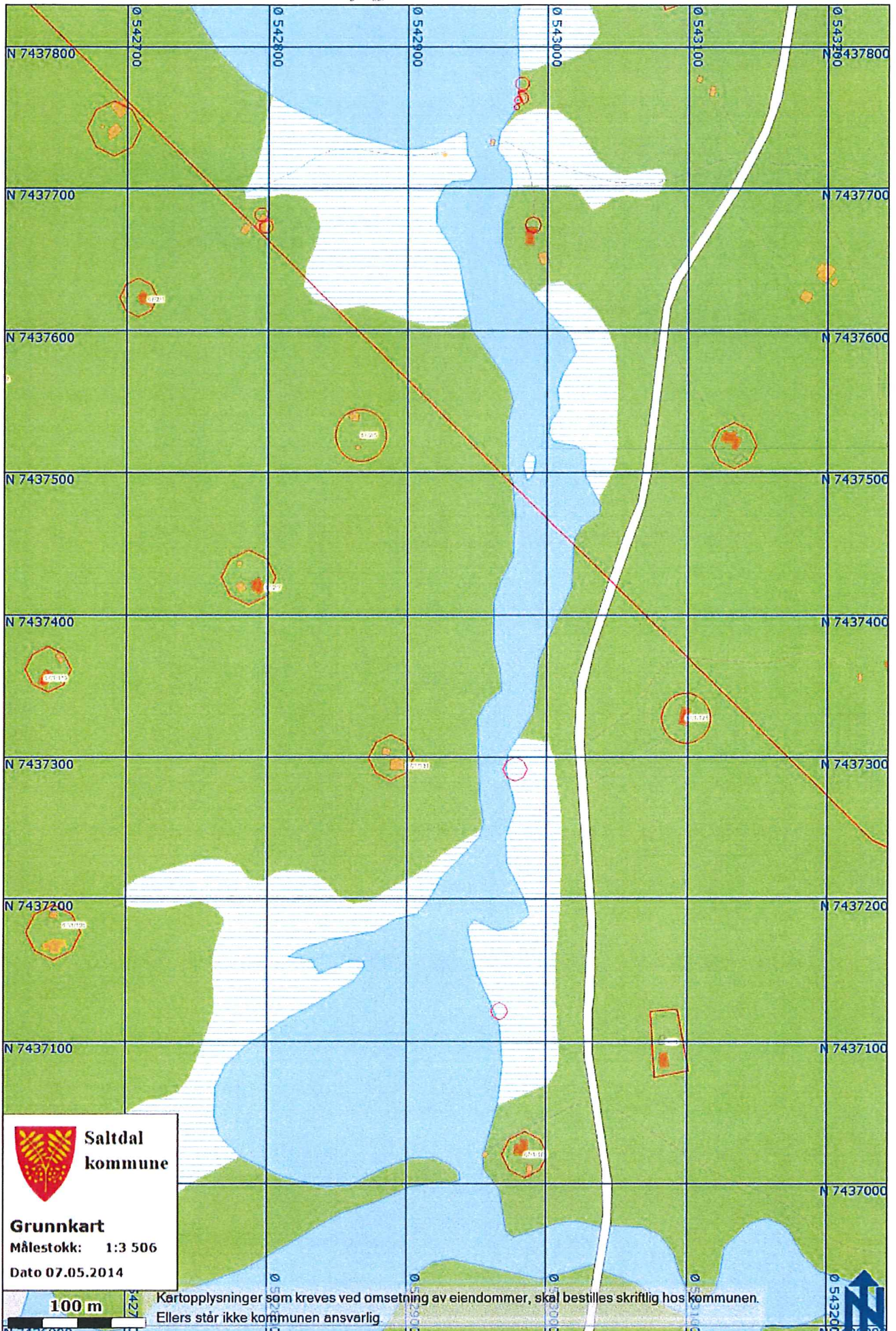

**Saltdal
kommune**

Grunnkart

Målestokk: 1:3 506

Dato 07.05.2014

100 m

Kartopplysninger som kreves ved omsetning av eiendommer, skal bestilles skriftlig hos kommunen.
Ellers står ikke kommunen ansvarlig.



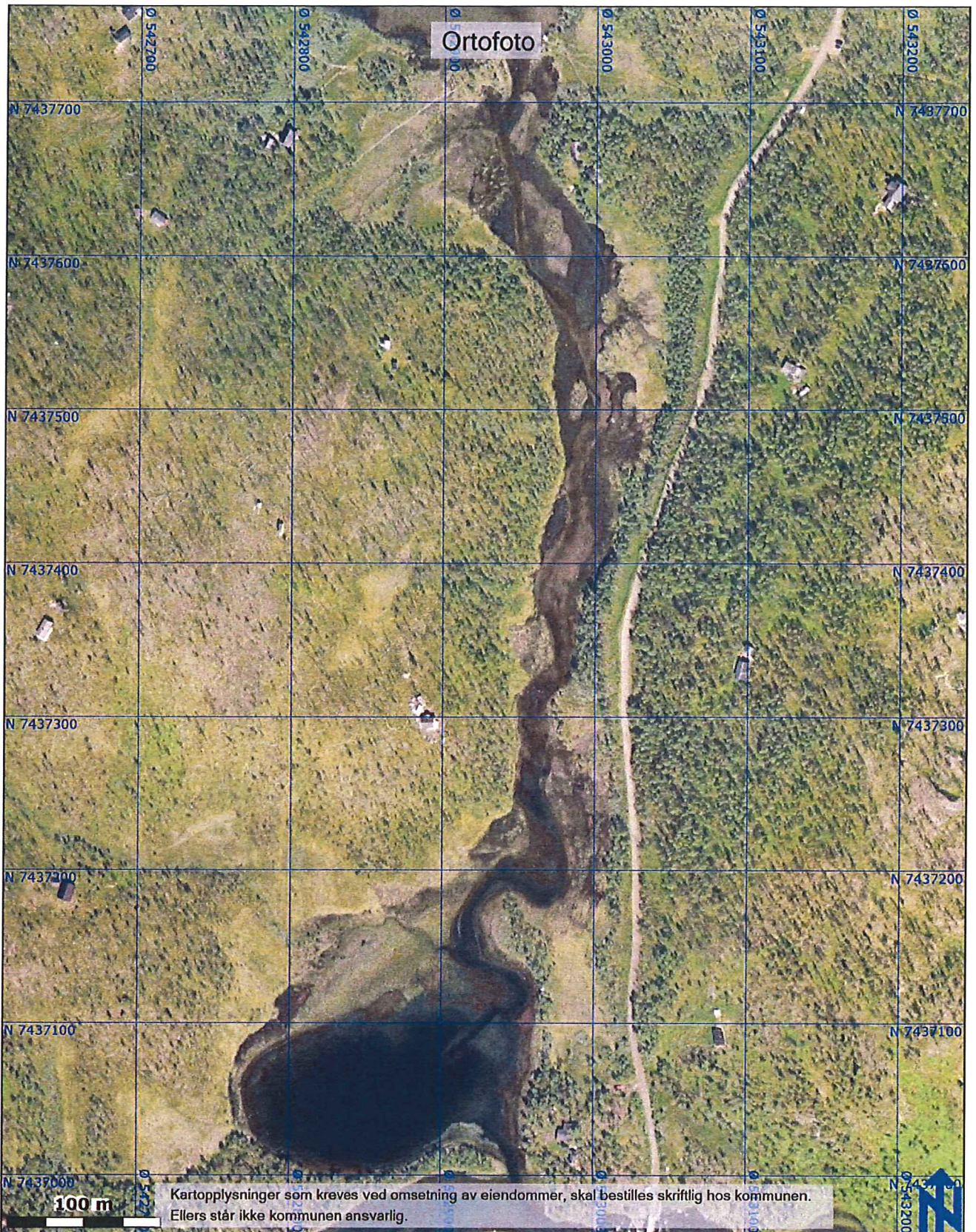

22

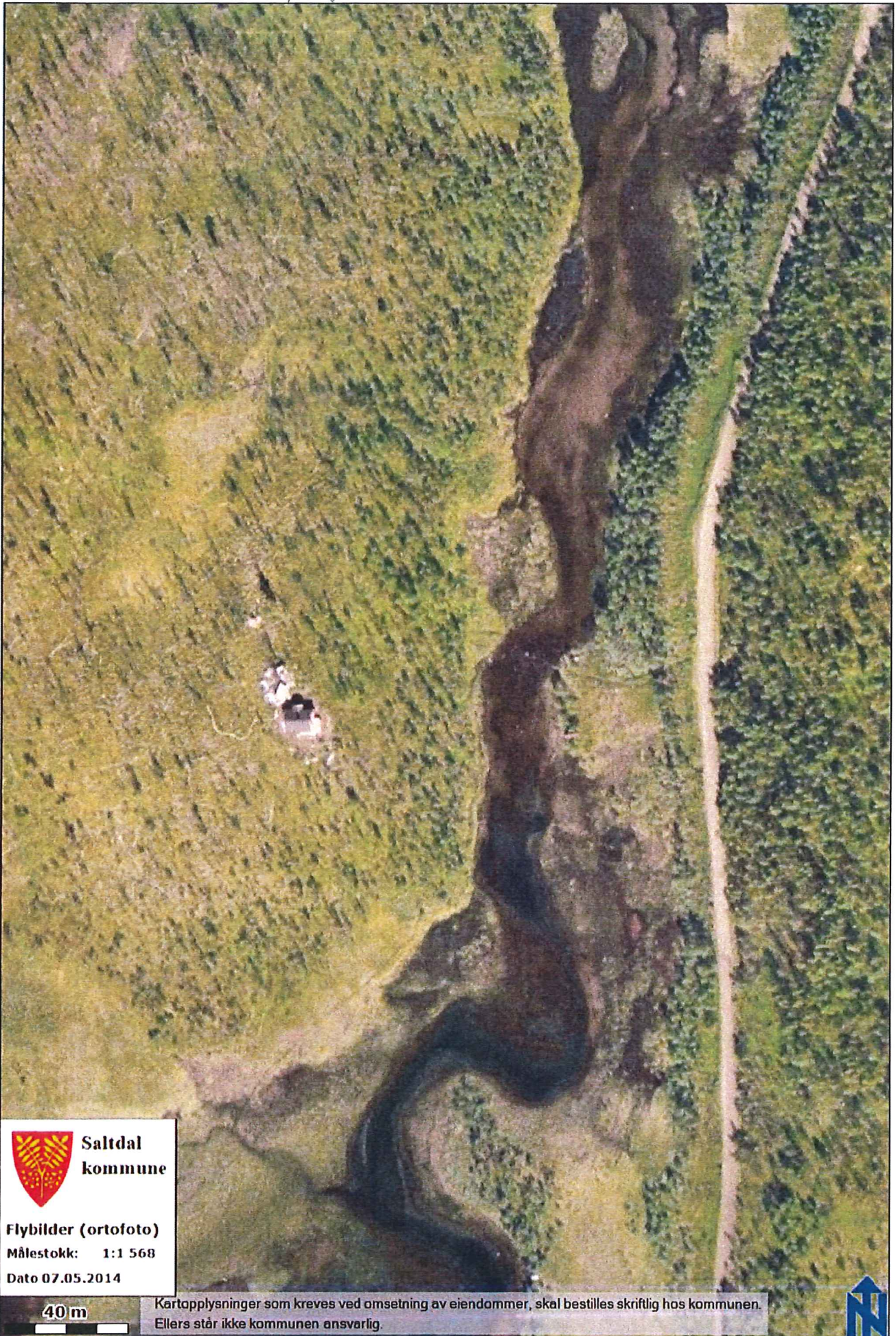

**Saltdal
kommune**

Flybilder (ortofoto)

Målestokk: 1:1 568

Dato 07.05.2014

40 m

Kartopplysninger som kreves ved omsetning av eiendommer, skal bestilles skriftlig hos kommunen.
Ellers står ikke kommunen ansvarlig.





UTTALELSE I FORBINDELSE MED OU-PROSESSEN OG OMORGANISERING AV KOMMUNENS NÆRINGSARBEID

Enhet for plan- og utvikling har i fellesskap utarbeidet en uttalelse til OU-prosessen. Fagforeningene som representerer ansatte ved avdeling for plan og utvikling (PLUT) ser imidlertid behov for å kommentere forholdet som omhandler organisering av næringsarbeidet i kommunen. Særlig med hensyn til at vår nåværende virksomhetsleder kan bli direkte berørt av foreslåtte endringer (også i forbindelse med pågående politisk behandling av kommunens næringsarbeid).

PLUT skal være en positiv tilrettelegger og utviklingsaktør for næringslivet i kommunen. Alle ansatte har elementer av næringsarbeid i sine arbeidsoppgaver, det være seg jord-, skog- og utmarksbasert næringsutvikling og/eller tilretteleggeroppgaver så som arealplanlegging, oppmåling, fradeling og byggesaksbehandling. En samlokalisering av disse oppgavene er derfor en stor styrke for næringsarbeidet i kommunen; vi kommer tidlig inn i prosesser og avklaringer/endringer kan gjøres på et tidlig tidspunkt. Dette er kanskje ikke så godt synlig for politikere og næringslivsaktører, men et helhetlig fokus på dette bidrar til hvor næringsvennlig kommunen blir oppfattet utad.

Det kan gjerne argumenteres med at vår avdeling fortsatt skal prioritere næringsaktører, og tiltak knyttet til næringsutvikling uansett type organisering. Det er en selvfølge, men uten en samlokalisering mister vi fordelene av å komme tidlig inn i prosesser, og å være forberedt/legge til rette for planer som næringslivet måtte ha. Når det gjelder lokalisering kan det tidligere Allskog/skogbrukssjefkontoret tas i bruk, og om nødvendig deles i to adskilte kontorer.

Både i Bodø og på Fauske har de tidligere organisert næringsarbeidet som kommunalt foretak. Begge kommunene har nå gått bort i fra dette. Når Bodø gikk bort fra foretaksmodellen var begrunnelsen nettopp «å samle og koordinere kommunens kompetanse». På Fauske går det også frem at et av de største problemene med foretaksmodellen har vært nettopp manglende kommunikasjon mellom Fauna og PLUT.

Vi mener ut i fra dette at næringsarbeidet i kommunen best blir ivaretatt dersom næringsavdelingen knyttes til vår enhet, der virksomhetsleder fungerer i kombinert stilling med oppgaver knyttet mot tilrettelegging for næringslivet og lederfunksjonen, og at det i stillingsinstruksen til ny næringsmedarbeider går fram at denne personen skal jobbe eksplisitt med næringsrettet arbeid. Dette ville også kunne bidra til å øke fokus på det utadrettede næringsarbeid ytterligere i virksomhetsområdet som helhet.

Dersom det likevel skulle bli slik at næringsarbeidet blir lokalisert utenfor vår enhet er det to forhold vi mener må avklares før dette vedtas:

- Hvem på vårt virksomhetsområde er tiltenkt rollen som kontaktpunkt mot næringsavdelingen/foretaket?
- Hvordan skal virksomhetslederrollen ivaretas på PLUT?

Vi vil til sist presisere at det minimum må være 8,5 årsverk innenfor vårt virksomhetsområde uavhengig av om næringsarbeidet flyttes ut, som det fremgår av enhetens innspill.

Vennlig hilsen

Liv Røli/Nito

Marianne Hoff/Naturviterne